

技改信息			
版本	技改通知号	签字	日期
00			

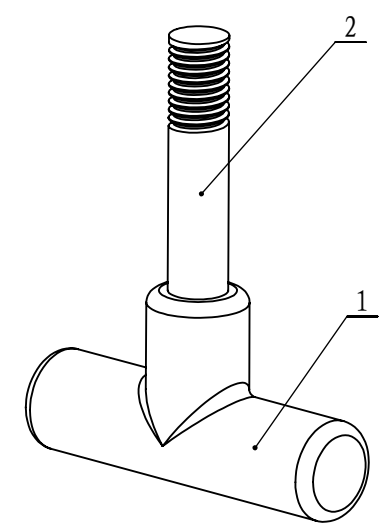
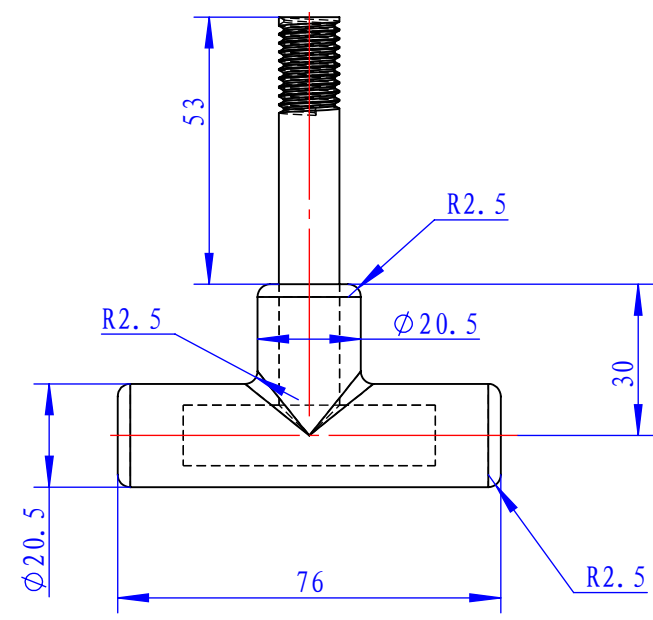

技术要求:

- 零件体积: 21957立方毫米。
- 材料: PP, 内嵌金属件, 满足94-HB阻燃要求, 抗UV抗紫外。
- 颜色: 橙色。色号PANTONE 1585C
- 成型方式: 注塑
成型最大误差: 0.25mm;
成型最大毛边: 0.25mm。
- I级装饰面, 无明显的影响结构和外观的收缩变形。
- 纹理 MT-11010或客户认可的相应等级纹理。
- 拔模斜度: 1) 所有外侧表面 1°。
2) 所有内侧肋边和凸起均为 0.5°。
3) 除非特别指定, 所有拔模斜度均为单面。
- 除非特别指定, 所有尺寸都不带拔模斜度。
- 未注圆角: R0.3, 未注尺寸参考3D模型图。
- 未注公差: 按最新版本《未标注公差范围管理规定》执行。
- 环保要求: 按照最新版本《有害物质控制要求》及产品提示执行。

2	HT09323	把手架		1	
1	ST09324	把手塑料示意		1	
序号	图号	名称	规格型号	数量	备注
设计	孟繁杰	2025/3/14	材料:		三柏硕健康科技
标准化	侯卫艳	2025/3/14	版幅	比例	
审核	刘克成	2025/3/14	A4	1:1.5	00
工艺			视图: 第一视角		名称: 注塑把手
批准	李涛	2025/3/14	单台用量:		图号: ST09325
				第1张	
				共1张	