

技改信息			
版本	技改通知号	签字	日期
00			

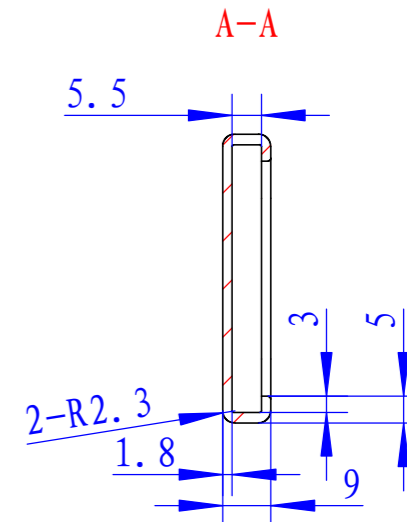
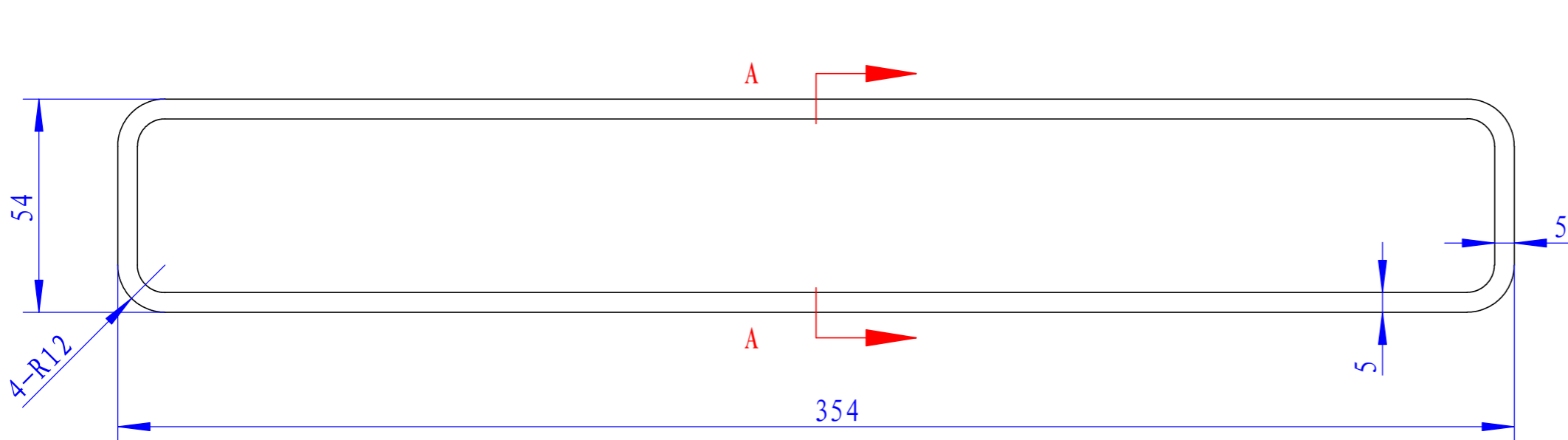

技术要求:

- 零件体积: 52立方厘米。
- 材料: TPR, 硬度: 邵氏68, 满足94-B阻燃要求。
- 颜色: 黑色。
- 1) 成型方式: 注塑
2) 成型最大误差: 0.25mm;
3) 成型最大毛边: 0.25mm。
- I级装饰面, 无明显的影响结构和外观的收缩变形。
- 纹理 MT-11000。
- 拔模斜度:
 - 所有外侧表面 1°。
 - 所有内侧肋边和凸起均为 0.5°。
 - 除非特别指定, 所有拔模斜度均为单面。
- 除非特别指定, 所有尺寸都不带拔模斜度。
- 未注圆角: R0.3, 未注尺寸参考3D模型图。
- 未注公差: 按最新版本《未标注公差范围管理规定》执行。
- 环保要求: 按照最新版本《有害物质控制要求》及产品提示执行。

设计	苍盛	2025/3/11	材料: TPR			三柏硕健康科技	
标准化	侯卫艳	2025/3/11					
审核	李思刚	2025/3/11	版幅	比例	版本	名称:	脚垫
工艺		2025/3/11	A4	1:2	00	图号:	ST16001
批准	李涛	2025/3/11	视图: 第一视角		第1张		
			单台用量:		共1张		